



**Luis Alfredo Perales Romo**  
**Zabdi Daniel Soto Alba**

---

## ¿Reflexión?

### Introducción/Justificación

Durante milenios, las ideas filosóficas han sido parte de nuestra vida; estas se ven representadas por diversos medios, pero son primordialmente conocidas por los textos filosóficos escritos que estudian la materia de forma teórica. Algunos podrían pensar que los textos escritos son la máxima representación que la filosofía podría alcanzar, siendo que su carácter teórico no es muchas veces explorado más allá de los límites conocidos; sin embargo, la filosofía puede vivirse en otros medios, muchas veces cuando pensamos en otros medios que son ajenos a la escritura pensamos en medios audiovisuales, ya sean filmaciones, videos, videojuegos o programas de radio. Pero lo que deseo destacar aquí es un medio visual que lleva un siglo y medio de gestión y que ha sido empleado para difundir críticas, opiniones políticas, sociales, éticas, entre otras, me estoy refiriendo al medio de los cómics.

Los medios audiovisuales cómo lo son las películas, la música y los programas de radio ya han tratado el tema de la filosofía antes, pero nunca antes se había intentado implementar una teoría ética, una hipótesis filosófica o una tesis escrita, al medio del cómic; y si bien, ya se han escrito cómics donde se explica la filosofía, estos siguen teniendo el problema principal que los propios ensayos o tesinas tienen, son totalmente cerrados al lenguaje del lector común. Un texto filosófico del cual se desee obtener lectores fuera de los círculos universitarios o de estudio riguroso, necesita tener un lenguaje común, uno que pueda ser entendido por las personas que no están habituadas a los tecnicismos de la materia, es por ello, que en este trabajo a realizar, me dedicare a desarrollar una historia de ciencia ficción donde lo importante a destacar de los temas filosóficos sea visto como un tema simple, es decir; que sea un tema sencillo de entender para cualquier persona que lo lea, pero que al mismo

tiempo sea informativo y de a las personas el conocimiento necesario sobre algún tema filosófico, en el caso de mi cómic, destacaré primordialmente los temas sobre ética.

La filosofía ha sido un medio de cuestionamiento y búsqueda de la verdad desde hace ya siglos; es por ello que la propiedad de la filosofía sea llegar a plantear preguntas, revelarse contra lo establecido, además de buscar encontrar un planteamiento lógico sobre todo aquel problema que venga repitiéndose en la historia o en los argumentos. Sin embargo, esto siempre se ha hecho por el medio más técnico conocido, y ese es el de la escritura, con ayuda de los medios audiovisuales se puede llegar a motivar a más gente a investigar sobre la lógica de los argumentos, la ética, las ciencias y sus motivaciones, entre otras tantas cosas.

El cómic es un medio literario, pero no es cómo cualquier otro medio literario, tiene algo especial en él ya que, al igual que las novelas, los cómics cuentan una historia, desarrollan personajes, y enfrasan al lector en temas políticos, económicos o ideológicos. En sí mismo, el cómic puede lograr muchas cosas, y con la filosofía desarrollándose internamente dentro de alguna historia, lograría obtener mayor interés en jóvenes estudiantes y personas versadas en la materia; por ello, hacer entrar la filosofía en el mundo del cómic es tan importante, porque así, llegaría de manera distinta a lo establecido al espectador, le daría la oportunidad de divertirse mientras aprende.

El cómic y la filosofía, parecen dos medios de información que podrían no estar compaginados por la diferencia en características base, sin embargo, si se les une y se desarrolla un tebeo donde los temas de la filosofía puedan formarse, entonces podríamos hablar de un cómic filosófico, o bien, un cómic donde se difunda un pensamiento filosófico; con la ayuda de autores como Scott McCloud, Román Gubern, Michael Thau, Fernando Savater, entre otros tantos escritores, logramos establecer un punto de investigación donde se exploran los detalles sobre el cómic y

su estructura; encontramos diversas definiciones de filosofía para poder contemplar la idea de una conexión con el cómic, además de hacer uso de una investigación sobre esta posible conexión, que, a partir de una encuesta, se estableció el nivel de satisfacción de los posibles lectores.

La creación del cómic presentado aquí, fue diseñado a partir de la noción de un medio de entretenimiento que pudiera ser atractivo para los jóvenes para que al mismo tiempo que obtengan satisfacción al leerlo, aprendan sobre el área filosófica, en este caso, se hizo uso del texto de René Descartes, *Meditaciones Metafísicas*, con el objetivo de que fuese algo rápido de aprender. El nombre que se ha elegido para exponer estas ideas es titulado como: "Reflexión", el cual ha sido desarrollado con las ilustraciones de Zabdi Daniel Soto Alba.

Cabe hacer una aclaración más; el trabajo forma parte del proyecto de investigación filosófica PIF 22-2 "*Didáctica filosófica: entre la enseñanza del filosofar y la enseñanza de la filosofía*" desarrollado en la Universidad Autónoma de Aguascalientes.



# *¿REFLEXIÓN?*

*Por: Luis Alfredo Perales Romo*

*Ilustrado por: Zabdi Daniel Soto Alba*

Al principio no había nada, pero luego vino la luz, y con la luz se generaron una multiplicidad de organismos.

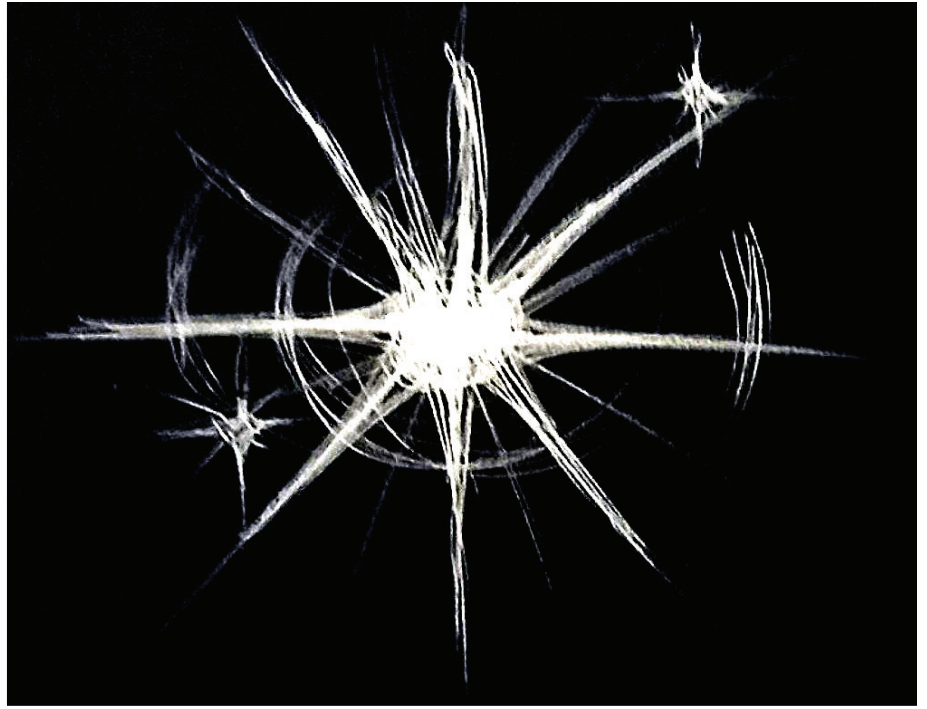

que se desarrollaron a lo largo del concepto que conocemos por tiempo.

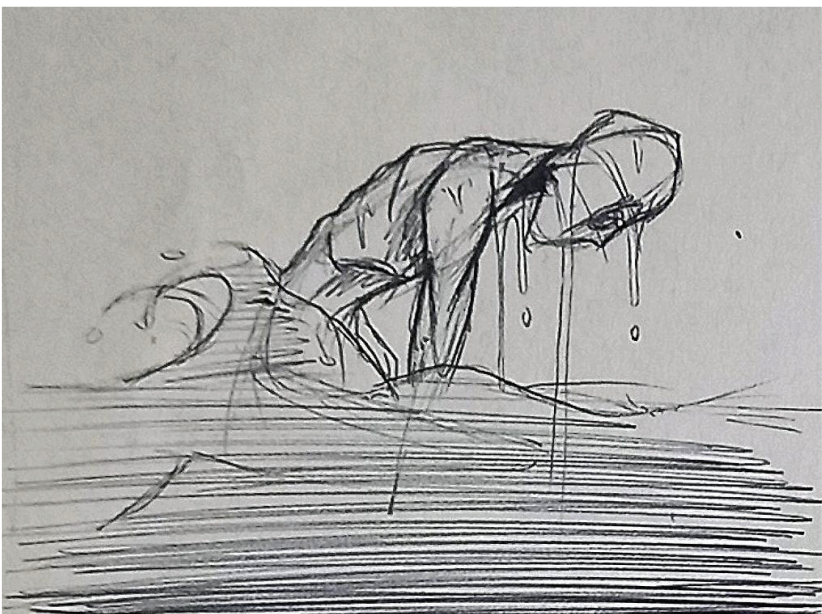
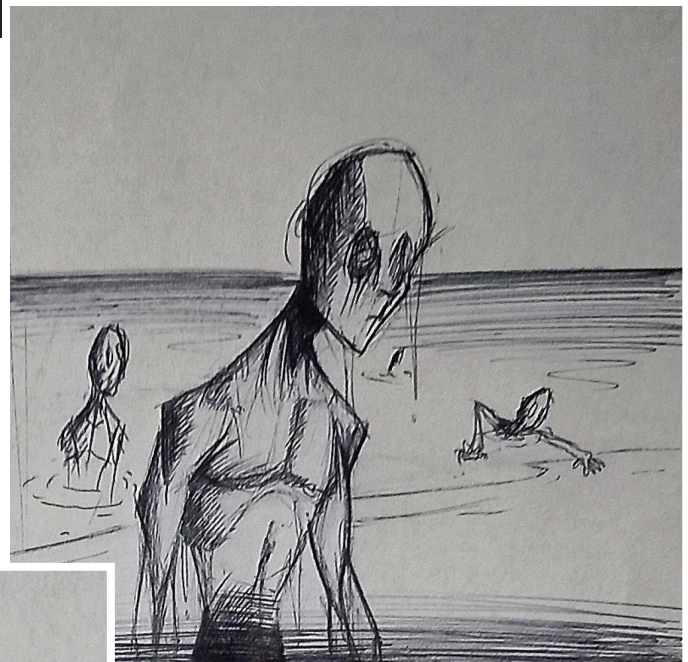

Luego de que este “tiempo pasara” los organismos más inteligentes se entremezclaron ...

con aquellos que eran sus semejantes y procrearon, los más “débiles” hicieron lo mismo

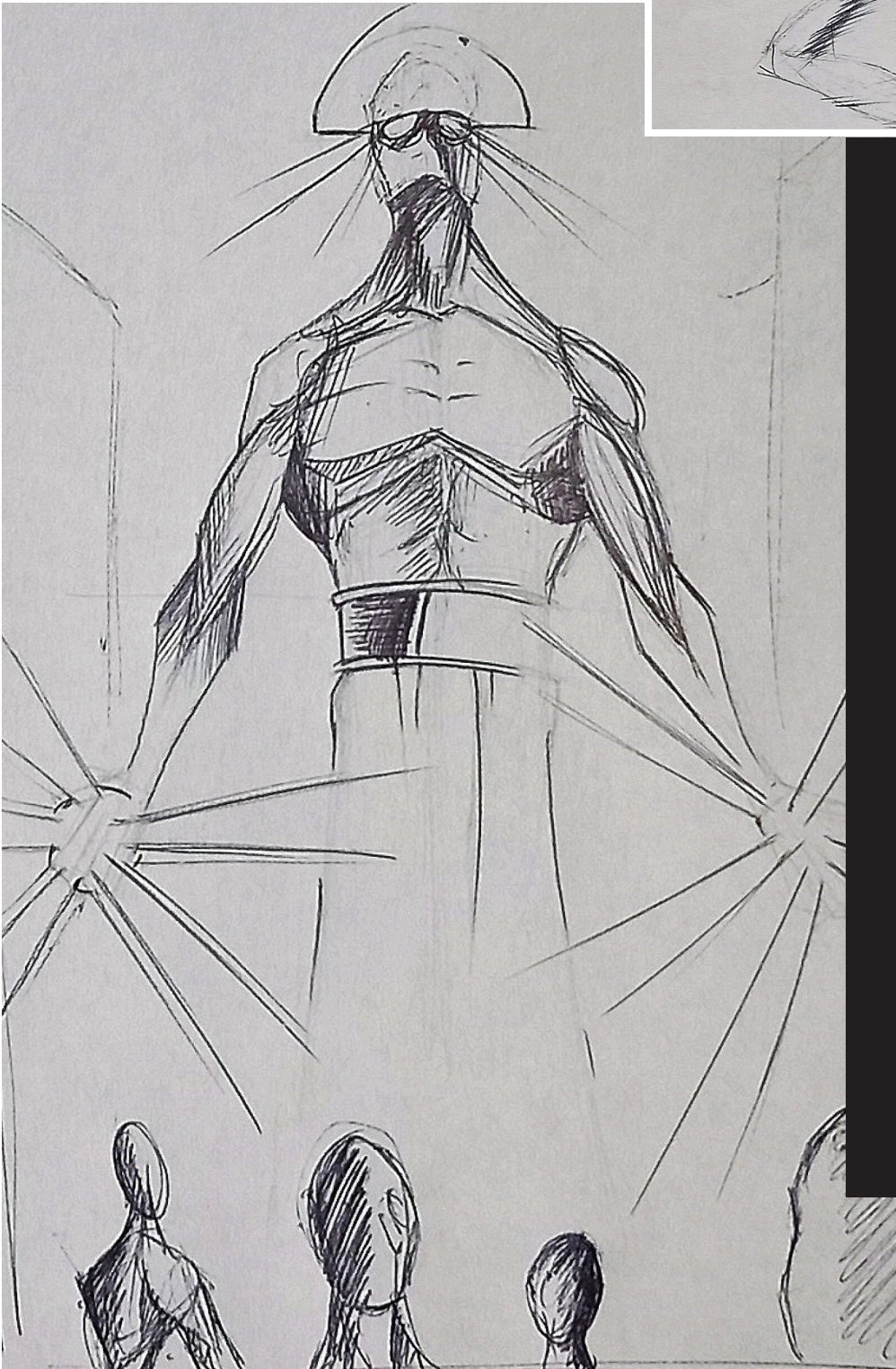
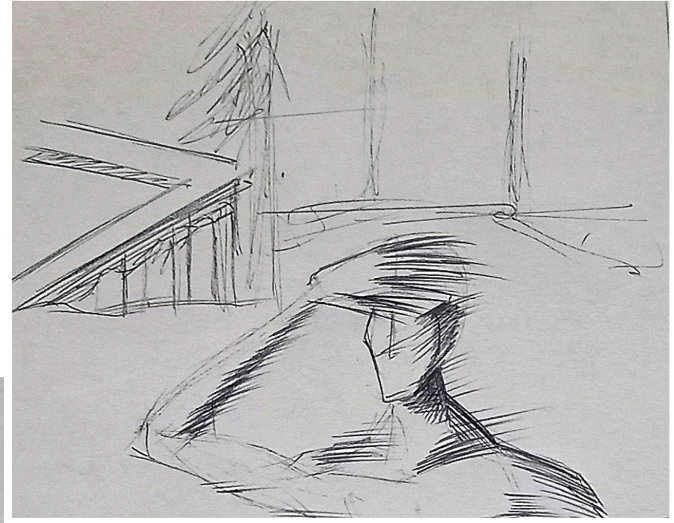

y aunque la fuerza de ciertos organismos era menor, eso no los detuvo para generar conjuntos de personas con normas a las que llamamos “sociedades”

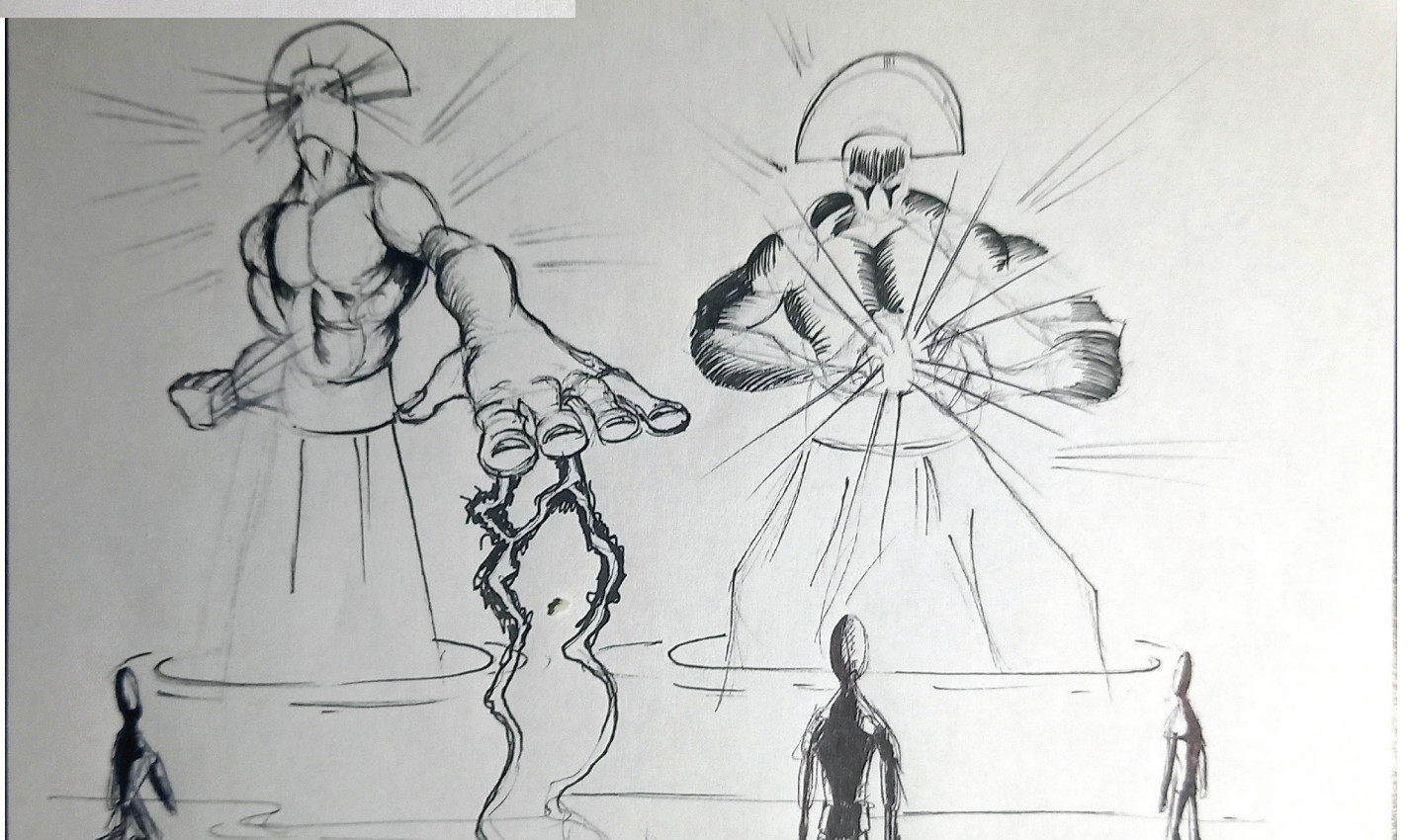
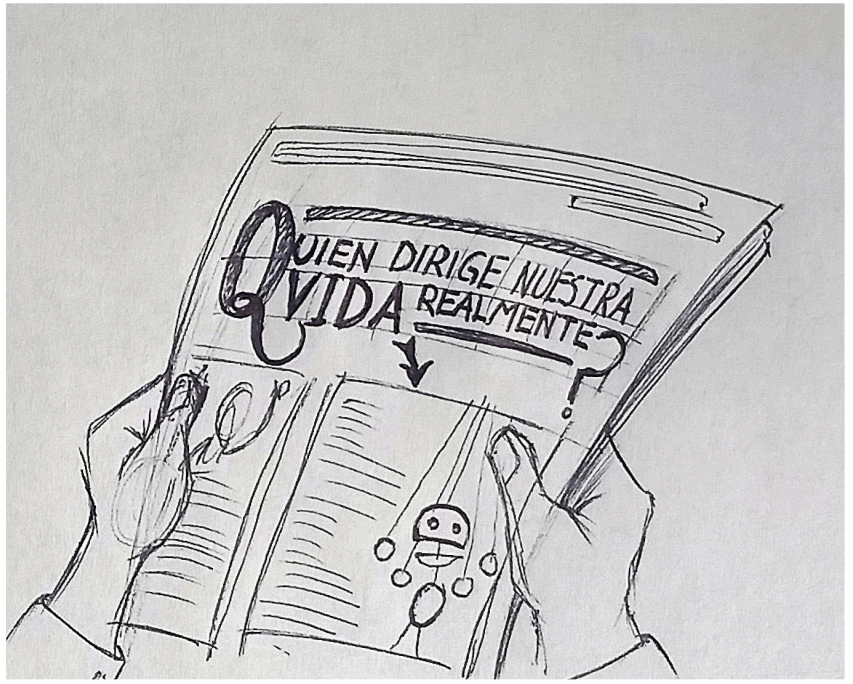
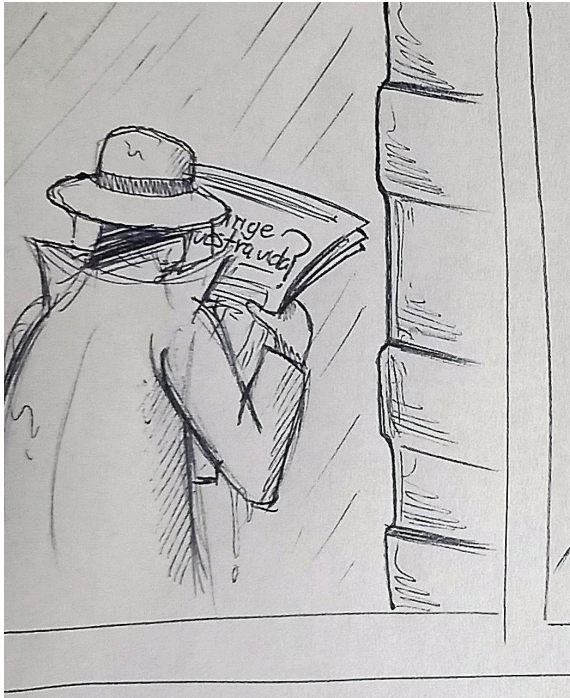

Así pues estos comenzaron a gobernar en las tierras de los “débiles”, pero ello no volvía felices a los “débiles”, sólo los hacía sentirse inferiores, así pues, comenzaron a ignorar las ventajas que las reglas y mandatos que los “superiores” otorgaban, comenzaron un nuevo caos, como el que existía antes de que los “superiores” comenzaran a reinar sus tierras.





Después de siglos de separación, los seres “débiles” pudieron forjar sus ciudades, sus políticas y sus ideas.

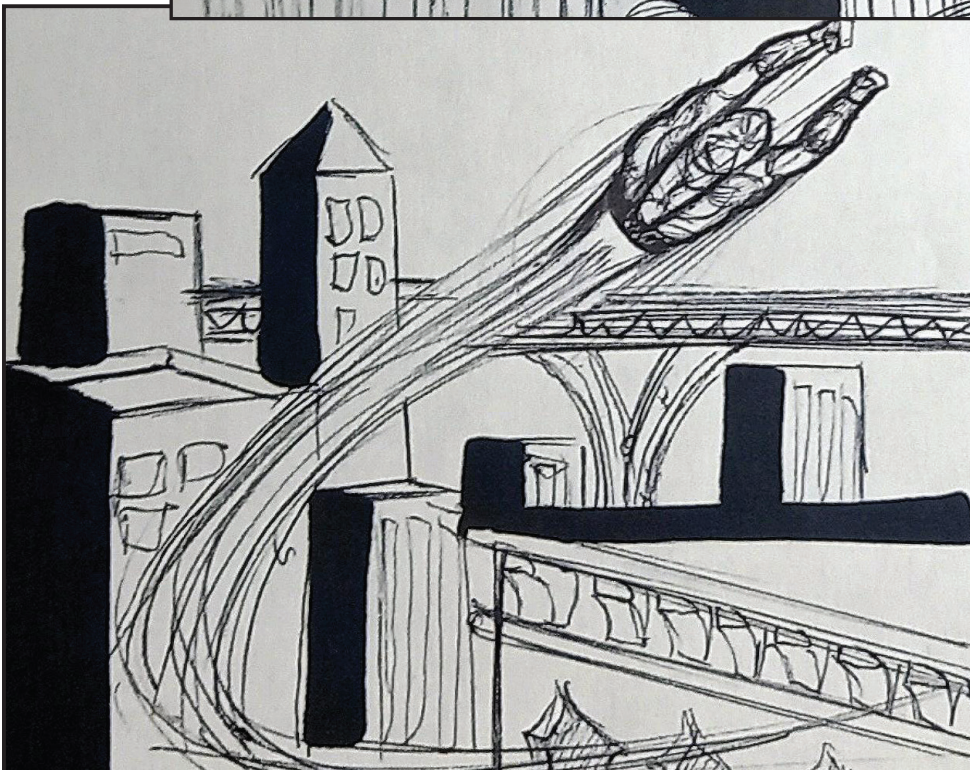

Desarrollaron tecnología y los protege un héroe

con habilidades de  
súper fuerza

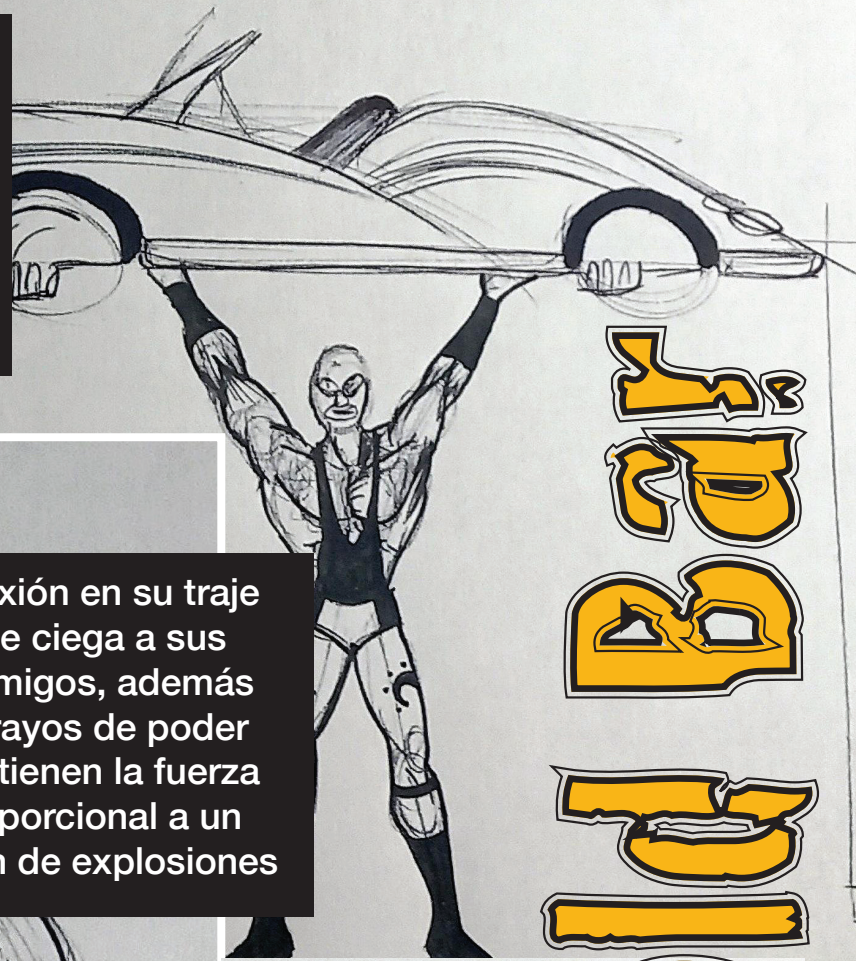

reflexión en su traje  
que ciega a sus  
enemigos, además  
de rayos de poder  
que tienen la fuerza  
proporcional a un  
millón de explosiones



híper velocidad al volar  
que rebasa con eones a la  
de la luz

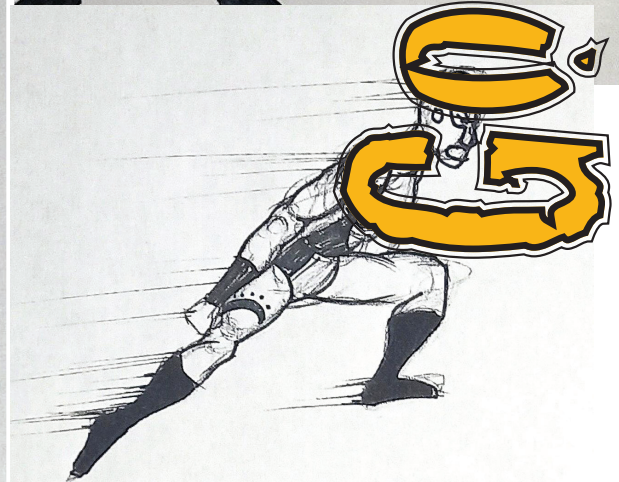

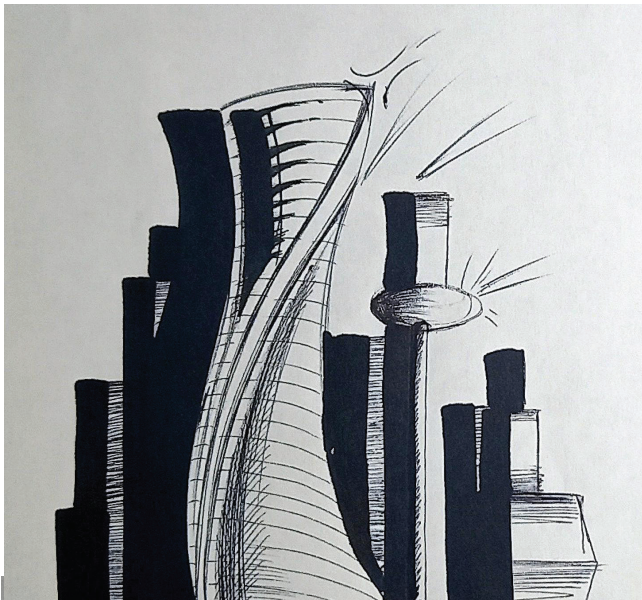

Entre tanto... En el topus uranus, o el mundo de las ideas, donde residen los seres “superiores”, yace un plan para salvar los “débiles” y reestablecer el orden que ya se había perdido.

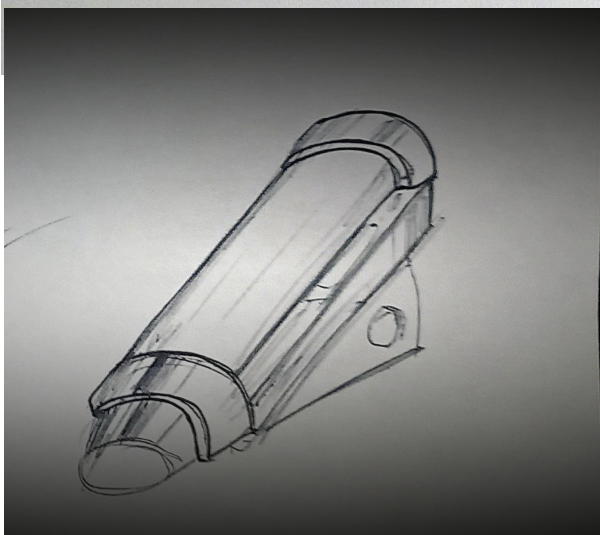

Con este plan, no podemos perder, no podemos fallar, sólo hace falta uno de su “tipo” para que los convenza de obtener ayuda.



Y aunque parezca que no nos hacemos falta mutuamente

créeme que te darás cuenta de lo mucho que nos necesitamos los dos.



**“Un-ojo”:** Eres uno en un millón, pero no por eso eres menos importante, te necesito, así como tú me necesitas a mí.

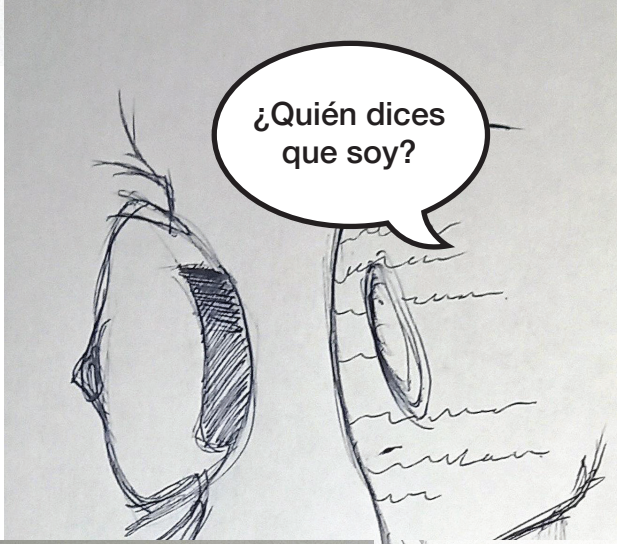

¿Quién dices que soy?

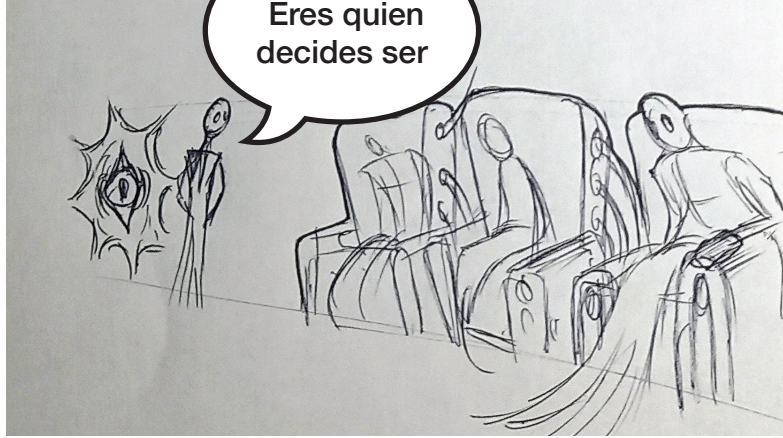

Eres quien decides ser

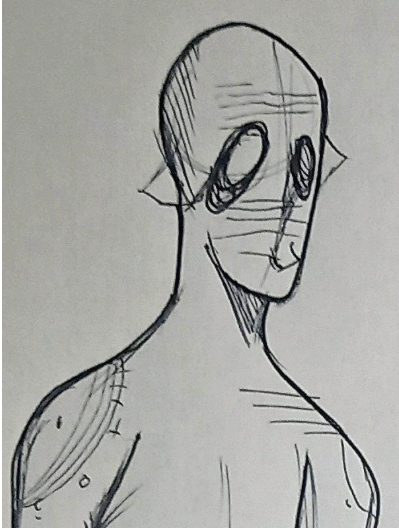

no eres más de lo que otros son,  
pero tampoco eres menos, eres quien eres.

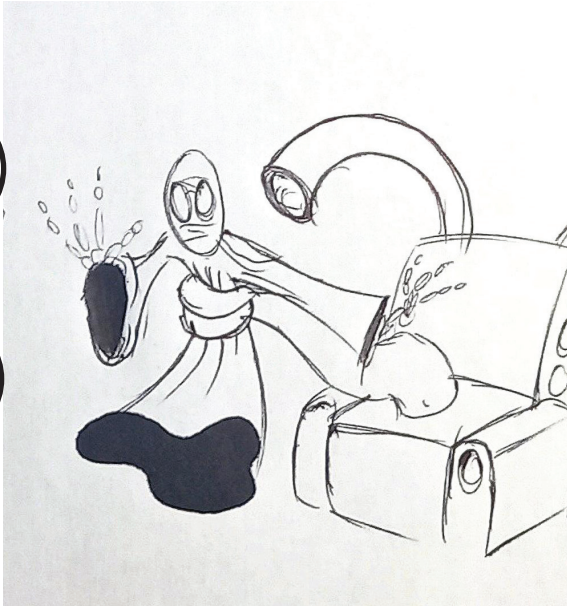

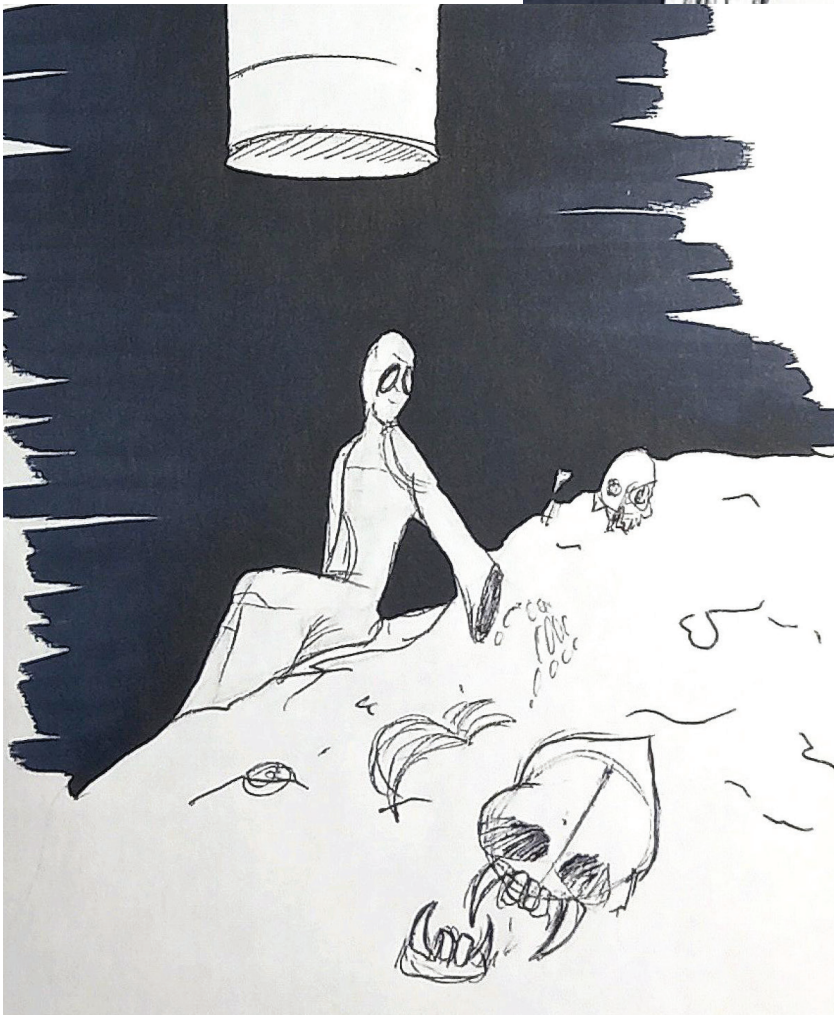
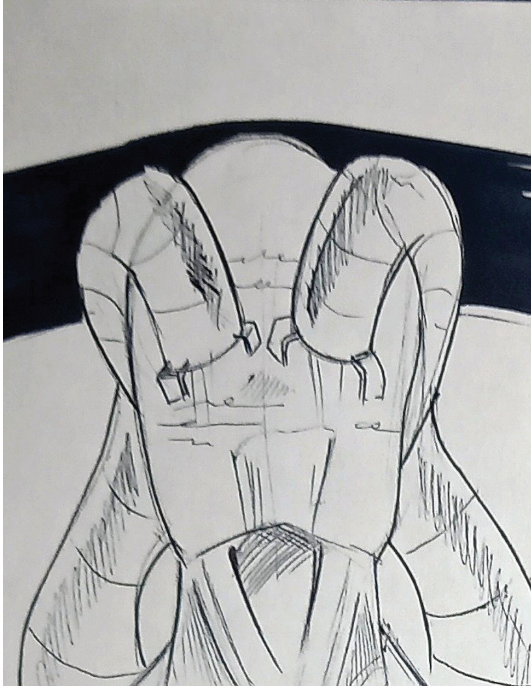

donde yacen  
restos de seres  
multidimensionales  
que parecen piezas  
mecánicas fuera de  
lugar y objetos como  
pelaje, piedras y carne  
podrida



*Me alegra mucho que  
tengamos esta plática*

*Entiendo que uses un  
extraño objeto en tu  
cabeza*



pero te recalco, ya no  
soy Frederick, ahora  
soy Matisse.



pero eso no te hace ser  
alguien diferente y esa  
cosa a la que llamas  
falda, ¿de dónde la  
sacaste?

La saque de  
una bodega  
llamada museo,



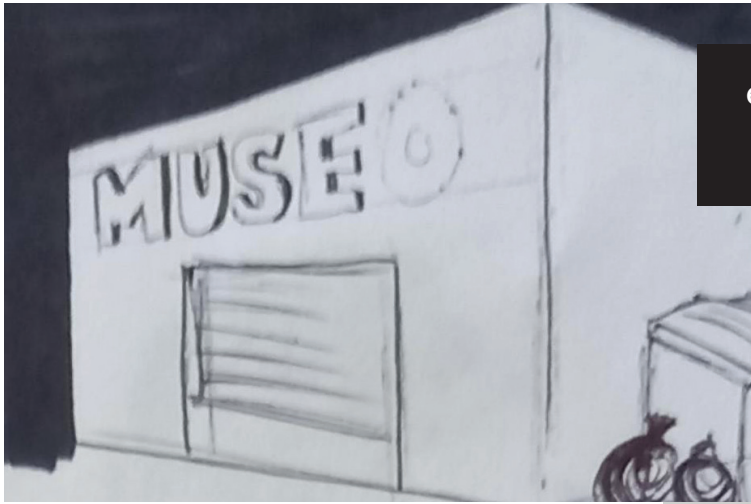

en principio no pensé que fuese ropa, pues mira; tiene un agujero en la parte de abajo

pero según las fotos que vi, una especie de humano llamado "mujer" lo usaban, y de hecho los hombres también, sólo que algunos no deseaban usarla porque pensaban que sólo eran para algo llamado "femenino".



Pues sigo sin entender, sólo los locos se visten con faldas y tienen pelo.





Hola amigos

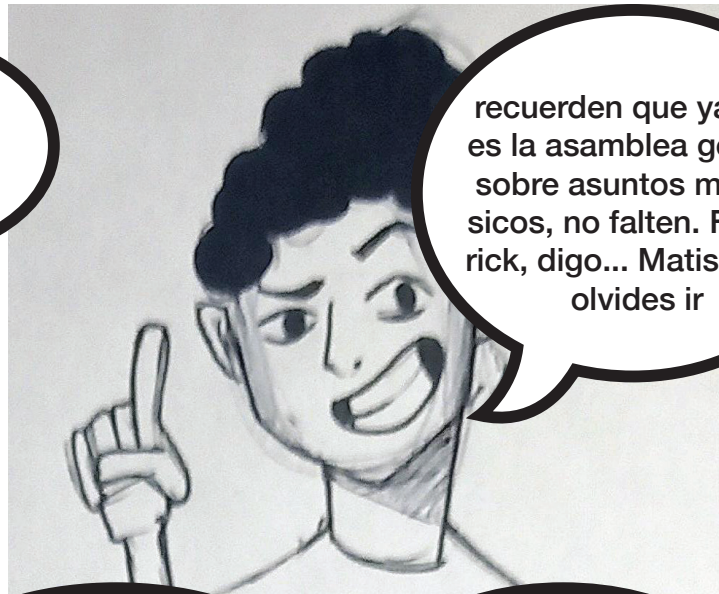

recuerden que ya casi es la asamblea general sobre asuntos metafísicos, no falten. Frederick, digo... Matisse, no olvides ir



tu padre tendrá mucho que decir ahora que descubrió ese fragmento de ¿Mediaciones?



Meditaciones Metafísicas de Rene Descartes

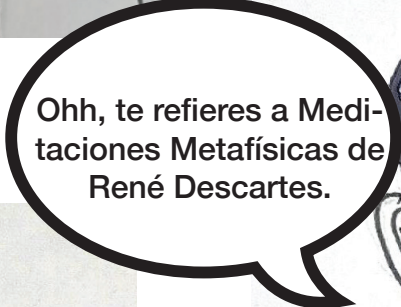

Ohh, te refieres a Meditaciones Metafísicas de René Descartes.



Si justamente, pero espera; ¿Cómo conoces al autor?







Creo que ya había escuchado a mi padre hablar de él, si es un él, ¿verdad?



Supongo que sí, pero esa información es confidencial, según tenía entendido.

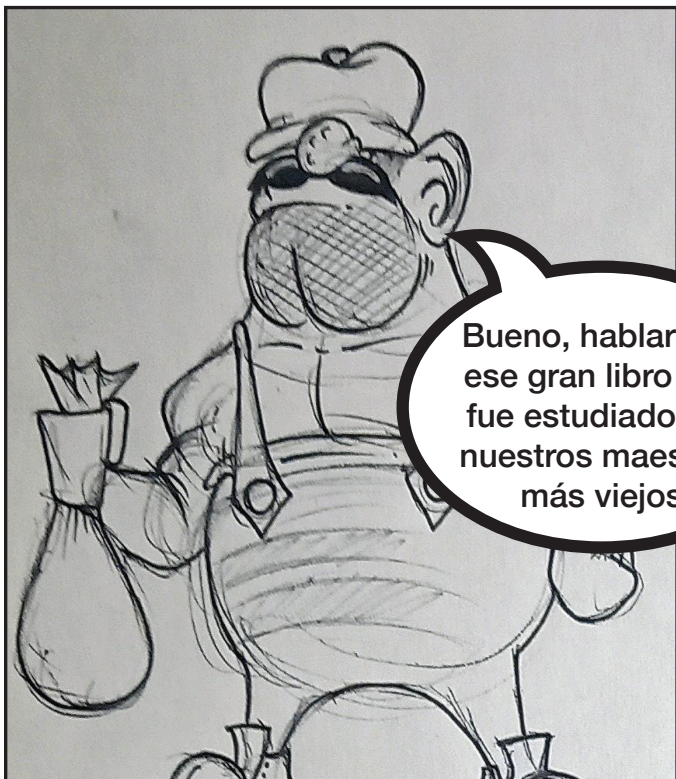

Bueno, hablare de ese gran libro que fue estudiado por nuestros maestros más viejos

uizá te venga bien algo de apoyo, sabes que soy buena para la literatura y las tragedias.





Pero este no es un libro de literatura, es filosofía, la necesitamos para interpretar nuestra realidad y entender mejor el mundo.

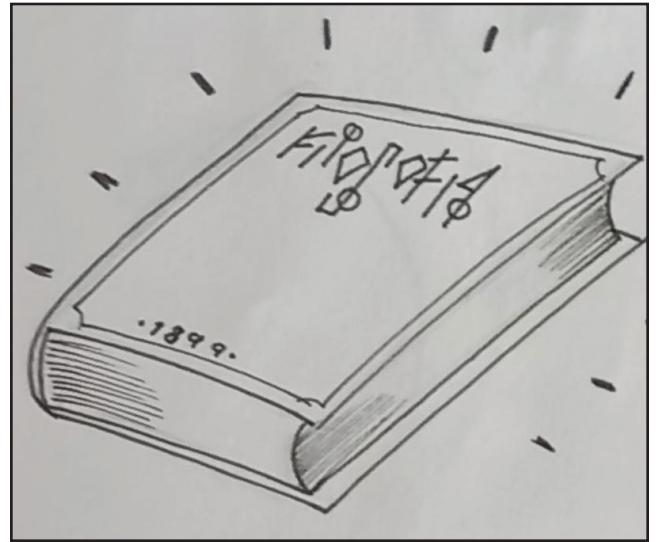

Eso lo sé bien padre, pero ya que le hacen falta páginas, yo quizá podría buscar en esa vieja bodega

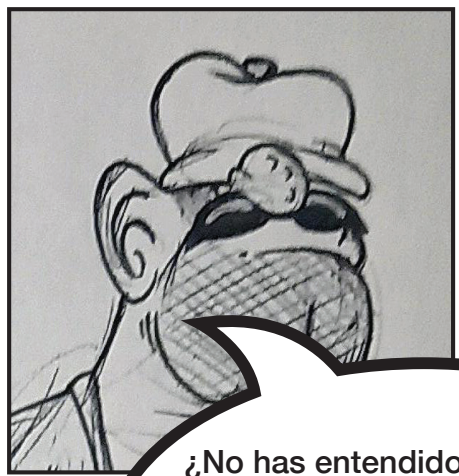

¿No has entendido, que mientras te hagas llamar Matisse, y traigas contigo esa extraña cosa en tu cabeza, no pueden verte los grandes maestros hablando de temas filosóficos?

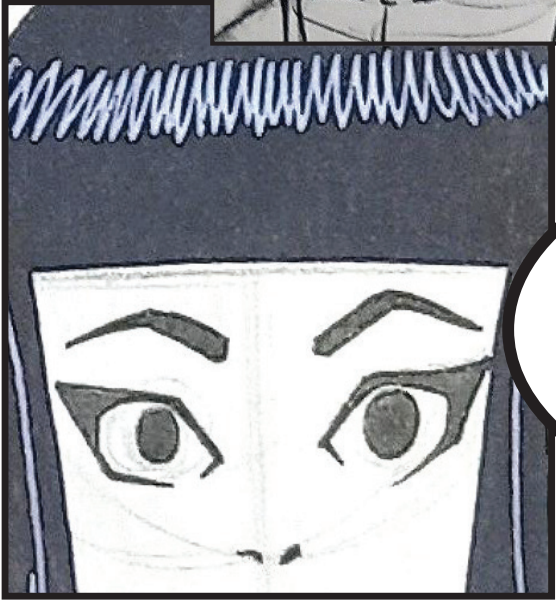

¿Por qué? ¿No soportan la idea de que alguien que se viste y se siente diferente hable sobre temas que podrían sensibilizar a nuestra sociedad?



No podrías explicar el tema, ni siquiera has leído el libro.



Pero podría hacerlo si me lo permites, además, por lo poco que me has contado de él, no suena que sea muy complicado de entender

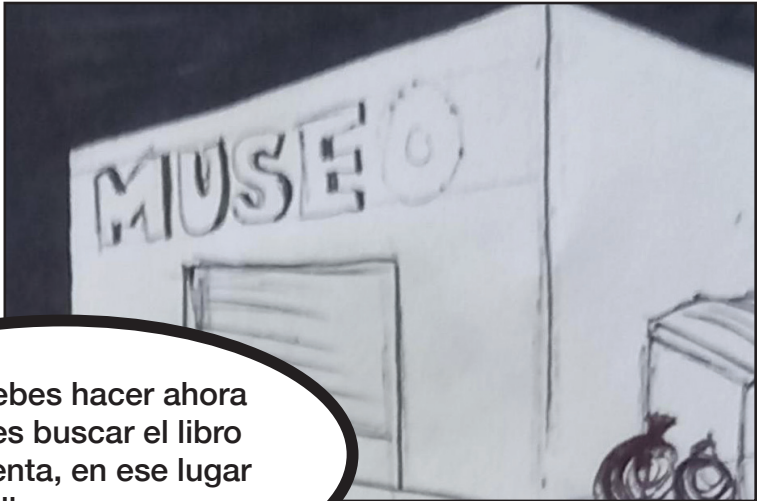

Lo que debes hacer ahora Matisse es buscar el libro por tu cuenta, en ese lugar al que llamas museo

podrás encontrar justo en uno de los cajones de la biblioteca que se encuentra en lo más profundo de la parte sur del museo.

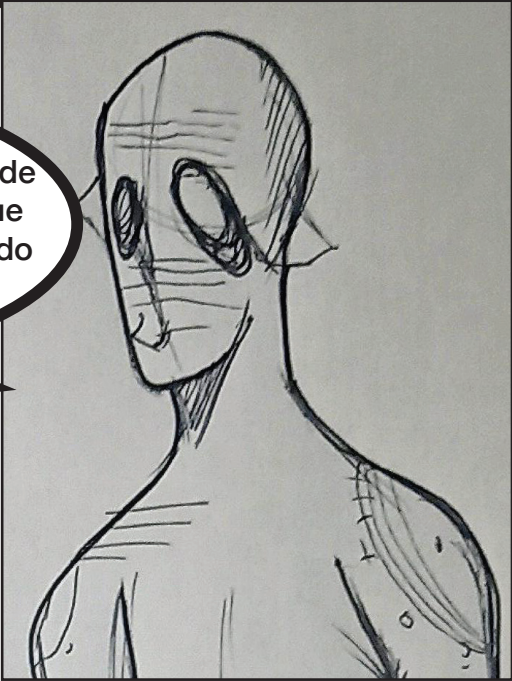



Padre no tienes de qué preocuparte, creo que tengo una idea de donde podría haber un libro completo del mismo autor y del mismo tema.



¿Y dónde podría estar?

En la bodega que se llama museo, ahí está una copia, la leeré y entonces veras que puedo ser de gran ayuda para la filosofía, ya lo verán tú y los grandes maestros.

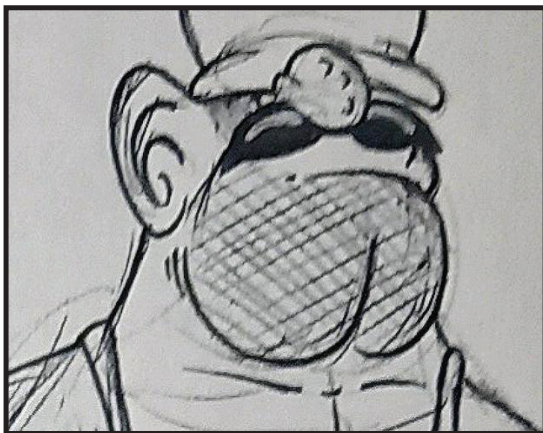

Pues suerte encontrando el libro, Frederick, no tendrás mi apoyo, ni nada de mí, ¿has escuchado? Si vas a la asamblea y me pones en ridículo, veras que te desconoceré cómo igual y tendrás que pasar el resto de tus días en exilio.



No puedo creer que lo he encontrado, pero ahora hace falta leerlo, espero que este si este completo.

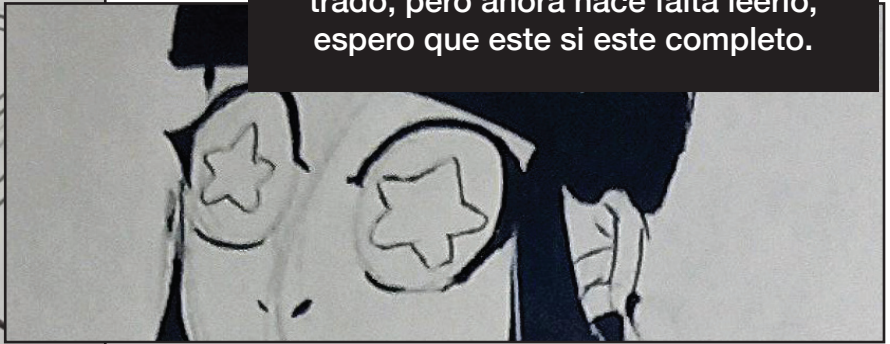
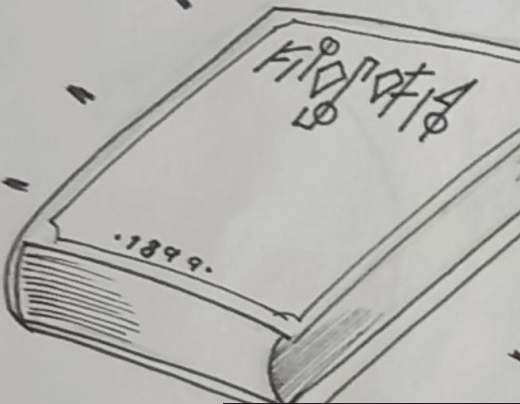

Puedes apostar a que el libro está completo y si, el libro viene con todo lo que necesitas saber para hablar en la asamblea.



Ohh no, ¿eres un fantasma!  
Por favor no me hagas  
daño.



No te hare daño, esa no es mi misión, vengo ayudarlos.





¿Así que tú eres uno de esos seres que intento dominar a mi especie con su alta tecnología y magia?

No sé muy bien de lo que hablas, pero no es así, soy un ser creado para ayudar, nada más que eso.

Ahora, estimo que te quedan algunos días para poder leer ese libro, lo mejor será que empieces hoy si quieres de verdad ayudar a dar a entender mejor la filosofía de Descartes.

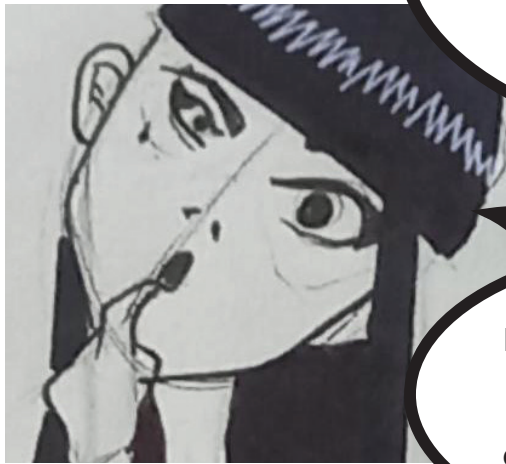

Esta bien, tienes razón, lo leeré, sin embargo, no lo hare en tu presencia, no confié en ti; ahora aléjate.



**Buena suerte, Matisse.**

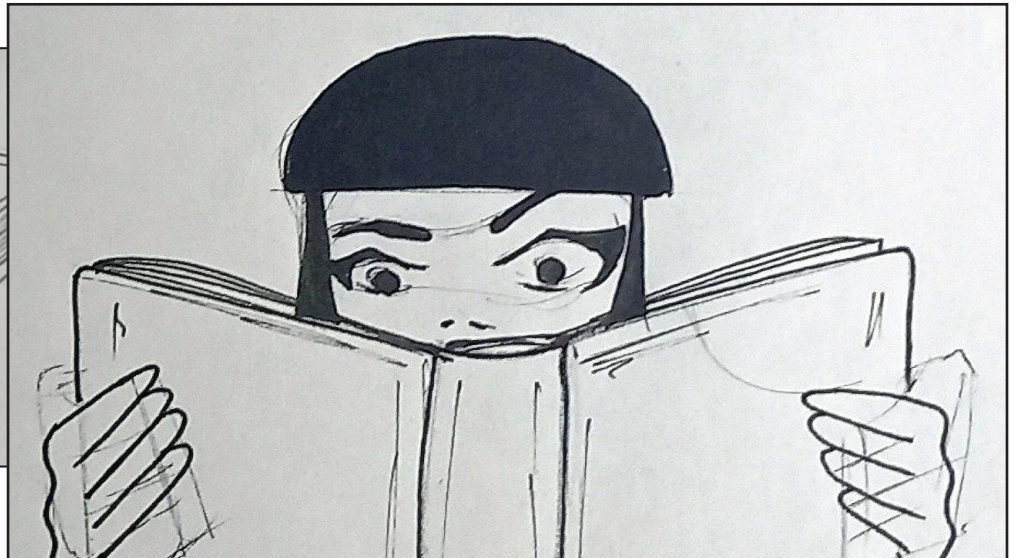
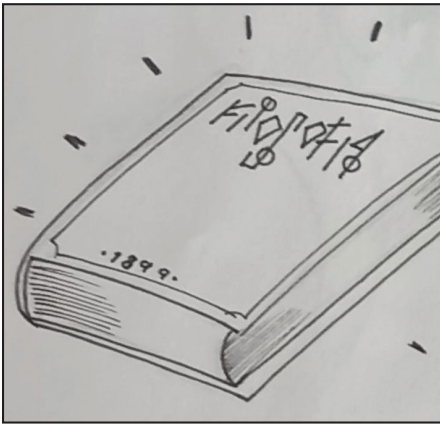

Wow, eso fue fantástico, hace siglos que no aparecía una figura como esas aquí en Kronos, nuestra tierra siempre estuvo libre, o por lo menos lo estuvo durante noventa y cinco siglos. ¿Por qué los “superiores” querrían volver a nuestra realidad? Yo tenía entendido que ahora vivían bien en su “mundo de las ideas”.

Pero bueno, no hay más tiempo que perder, debo empezar a leer este libro ahora que puedo. Creo que empezaré a leerlo aquí, me da la intuición de que este era un lugar para la lectura.

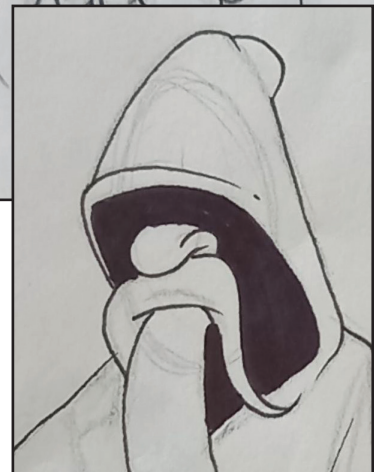
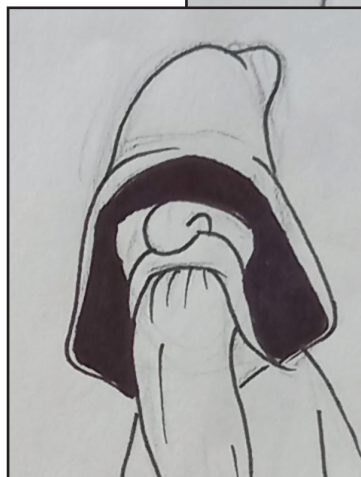
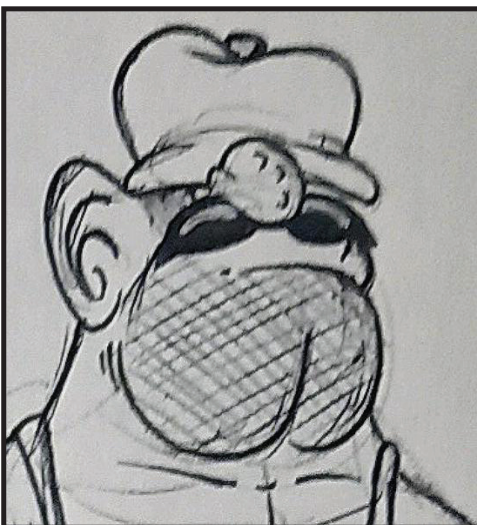
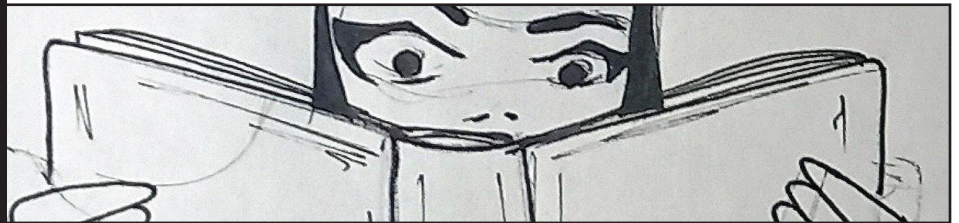



Entonces queridos miembros de la asamblea, podemos entender por las primeras tres meditaciones, que existen cosas de las que debemos dudar



y aunque sólo podemos dudar, tenemos que pensar en que quizá eso nos lleve a la verdad de las cosas.

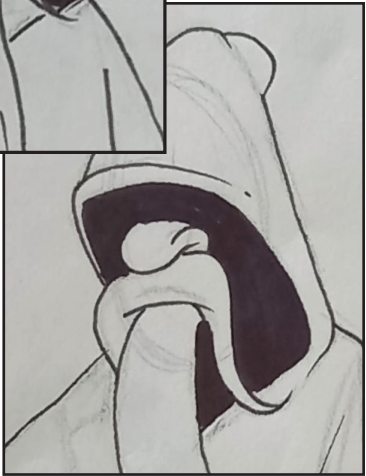

Padre, lo he leído, he leído todo el libro de Meditaciones Metafísicas de René Descartes; ahora lo entiendo, te hicieron falta algunas partes, créeme.

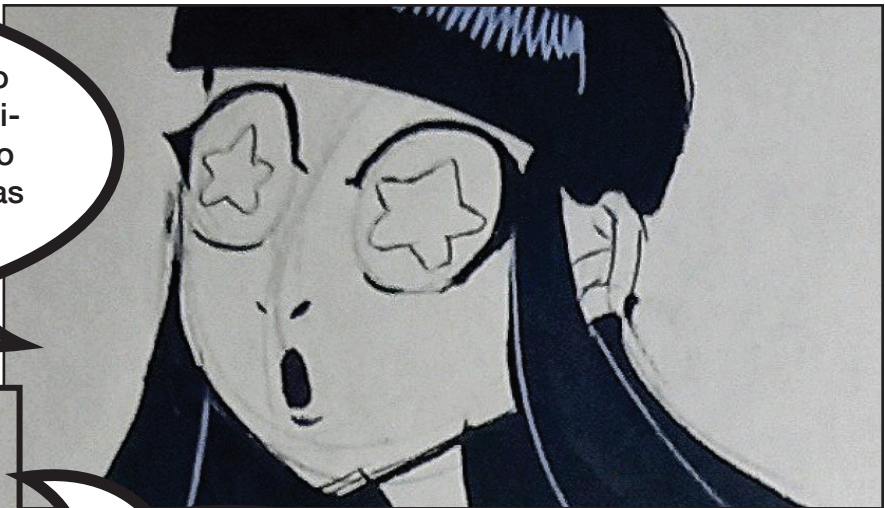

No es posible, ¿dónde encontraste el libro? Sólo me lo hubieras dado, sabes que la ciudadanía no tiene el derecho a la lectura.





Pero no es justo padre, ustedes que son filósofos si leen y aprenden, todos deberíamos poder leer filosofía, no sólo los que están encargados de difundirla. Déjame mostrarles a los maestros que puedo ayudarlos a entender mejor esto, por favor.



Muy bien, escuchen compañeros, mi querido hijo ha encontrado el libro de Meditaciones Metafísicas, pero su versión está completa, por favor, dejen que nos narre un poco sobre las partes que nos hace falta explicar.

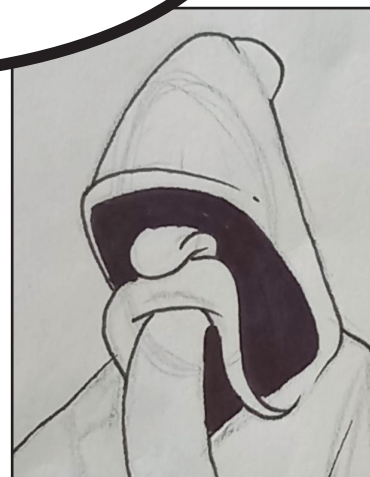
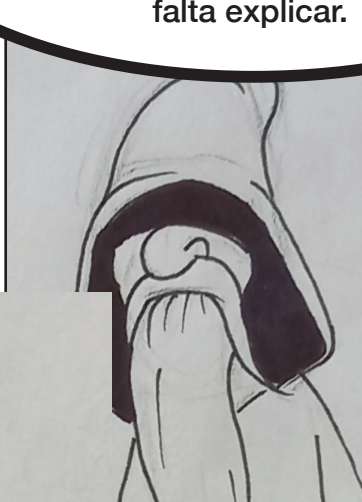
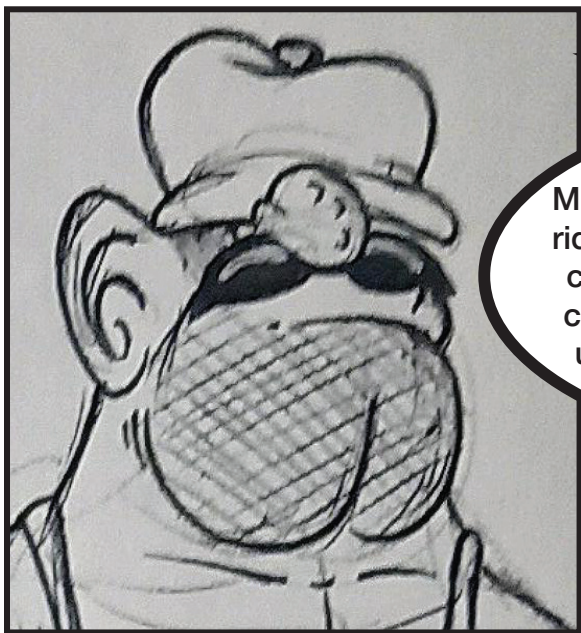

Buenas tardes compañeros, yo soy Matisse, y he venido aquí a explicarles un poco sobre lo que han escuchado.



No, no deben dudar de todo, principalmente no deben dudar de que dudan, pues así es como lo menciona Descartes, al dudar, no pueden no existir, por lo tanto, mientras duden son, o como él lo dice en su extraño lenguaje; Cogito, Ergo Sum. (Pienso luego existo).



Pero entonces, ¿si pienso en alguna duda, entonces significa que no estoy siendo engañado?



No, si piensas en algo de la realidad observable entonces estas siendo engañado, pues los sentidos son cosas de las que no nos podemos fiar.



¿Y qué hay de Dios, podemos confiar en que Dios existe?



Sí, porque este es un ser infinito, y siendo que nosotros somos finitos; la idea de un ser infinito sólo habría sido puesta en nosotros por algún ser infinito.



Pero entonces, ¿Por qué cometemos errores si Dios está de nuestro lado? ¿Dios permite que nos equivoquemos?





Dios no permite que nos equivoquemos, nos equivocamos por nuestro libre albedrío, por nuestro poder de elección.



¿Cómo sabe Descartes que Dios existe?

La idea de Dios, según Descartes, no puede existir sin que exista también Dios, pues así como dice en su ejemplo; no se imagina una montaña sin valle así cómo no se imagina lo contrario.



Nos dice además que el imaginar nos puede ayudar a concebir ideas verdaderas, nos pone incluso un ejemplo; en él nos dice que imagina un triángulo y no sólo lo imagina con sus tres lados, sino que considera a esas tres líneas cómo presentes por la fuerza de su espíritu. Además de esto, nos dice que su alma, que sería su conciencia, puede existir sin su cuerpo.



¿Pero podemos confiar en las cosas exteriores? ¿Descartes habla sobre eso?



Descartes nos dice que esas ideas que vienen del exterior deben ser por causa de alguna entidad poderosa o Dios, pero no está seguro, sólo sabe que le son enviadas.



Bien Frederick, has hecho muy bien en desentrañar los misterios de Meditaciones Metafísicas, pero no quisiera verte indagando demasiado, sabes que esa no es tu área.

Créeme padre que hago lo posible porque me respetes y me permitas entrar a este mundo, si tú no me dejas con lo que ya he demostrado que sé, entonces tendré que buscar por otros medios.

ah lo que debes hacer, por ahora, sólo termina con tus deberes del hogar, pronto los maestros vendrán a cenar con nosotros.



Quizá no hice entender a mi padre lo que podía hacer, pero con la ayuda de ese espíritu que se me apareció quizá pueda demostrarles a todos que soy buena en esto, ojala que ese espíritu vuelva.

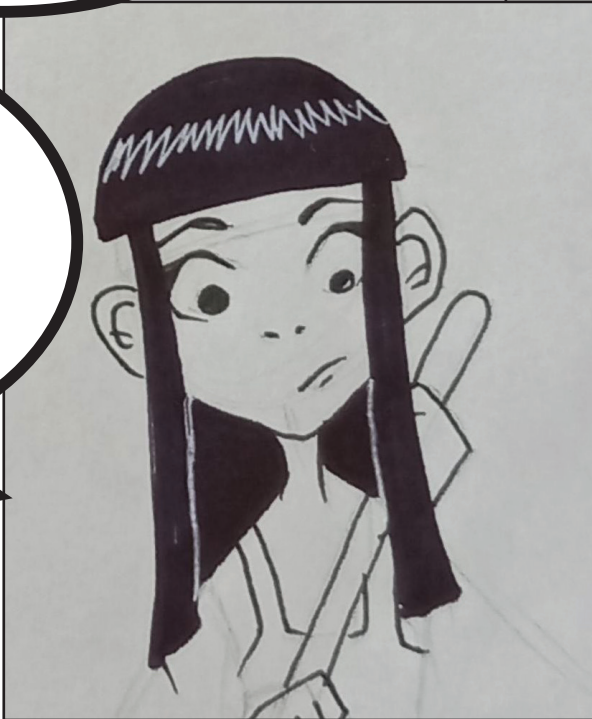

**Estaré ayudándote más de lo que crees.**

